

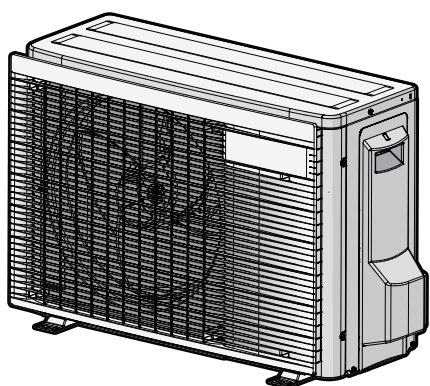

# Įrengimo vadovas

## R32 padalytosios sistemos serija



RXJ20A5V1B  
RXJ25A5V1B  
RXJ35A5V1B

Įrengimo vadovas  
R32 padalytosios sistemos serija

Lietuvių



**UKCA – Safety declaration of conformity**

**Daikin Europe N.V.**

declares under its sole responsibility that the products to which this declaration relates:

**RXJ20A5V1B, RXJ25A5V1B, RXJ35A5V1B,**

are in conformity with the following directive(s) or regulation(s), provided that the products are used in accordance with our instructions:

- S.I. 2008/1597: Supply of Machinery (Safety) Regulations 2008\*\*
- S.I. 2016/1101: Electrical Equipment (Safety) Regulations 2016
- S.I. 2016/1091: Electromagnetic Compatibility Regulations 2016\*

as amended,

following the provisions of: BS EN 60335-2-40,

\* as set out in <A> and judged positively by <B> according to the **Certificate <C>**.

\*\* Daikin Europe N.V. is authorised to compile the Technical Construction File.

<A>	DAIKIN.TCF.032E18/03-2022
<B>	—
<C>	—



## Turinys

<b>1</b>	<b>Apie dokumentaciją</b>	<b>4</b>
1.1	Apie šį dokumentą	4
<b>2</b>	<b>Konkrečios montuotojo saugos instrukcijos</b>	<b>4</b>
<b>3</b>	<b>Apie dėžę</b>	<b>6</b>
3.1	Lauko įrenginys	6
3.1.1	Lauko įrenginio priedų nuėmimas	6
<b>4</b>	<b>Įrenginio montavimas</b>	<b>7</b>
4.1	Montavimo vietos paruošimas	7
4.1.1	Lauko įrenginio montavimo vietos reikalavimai	7
4.1.2	Papildomi lauko įrenginio montavimo vietos reikalavimai šalto klimato zonoje	7
4.2	Lauko įrenginio montavimas	7
4.2.1	Montavimo struktūros paruošimas	7
4.2.2	Lauko įrenginio montavimas	8
4.2.3	Drenažo užtikrinimas	8
<b>5</b>	<b>Vamzdžių montavimas</b>	<b>8</b>
5.1	Aušalo vamzdelių paruošimas	8
5.1.1	Reikalavimai šaltnešio vamzdynui	8
5.1.2	Aušalo vamzdelių izoliacija	8
5.1.3	Šaltnešio vamzdyno ilgis ir aukščio skirtumas	9
5.2	Aušalo vamzdžių prijungimas	9
5.2.1	Aušalo vamzdžių prijungimas prie lauke naudojamo įrenginio	9
5.3	Aušalo vamzdžių tikrinimas	9
5.3.1	Nuotėkio tikrinimas	9
5.3.2	Kaip atlikti vakuuminio džiovinimo procedūrą	9
<b>6</b>	<b>Aušalo įleidimas</b>	<b>10</b>
6.1	Apie šaltnešį	10
6.2	Papildomo aušalo kiekio nustatymas	10
6.3	Iš naujo užpildomo aušalo kiekio nustatymas	10
6.4	Papildomo aušalo įleidimas	10
6.5	Fluorintų šiltnamio efektą sukeliančių dujų etiketės tvirtinimas	10
<b>7</b>	<b>Elektros instaliacija</b>	<b>11</b>
7.1	Standartinių laidų komponentų specifikacijos	11
7.2	Elektros laidų prijungimas prie lauko įrenginio	11
<b>8</b>	<b>Lauko įrenginio montavimo pabaiga</b>	<b>12</b>
8.1	Lauke naudojamo įrenginio montavimo pabaiga	12
<b>9</b>	<b>Konfigūracija</b>	<b>12</b>
9.1	Komplekso nuostata	12
9.1.1	Infrastruktūros režimo nustatymas	12
<b>10</b>	<b>Įdiegimas ir eksploatacija</b>	<b>12</b>
10.1	Kontrolinis sąrašas prieš eksploatacijos pradžią	12
10.2	Kontrolinis sąrašas pradėdant eksploatuoti	13
10.3	Bandomasis paleidimas	13
<b>11</b>	<b>Techninė priežiūra ir tvarkymas</b>	<b>13</b>
<b>12</b>	<b>Trikčių šalinimas</b>	<b>13</b>
12.1	Trikčių diagnostika pagal lauko bloko PCB šviesos diodus	13
<b>13</b>	<b>Išmetimas</b>	<b>14</b>
<b>14</b>	<b>Techniniai duomenys</b>	<b>14</b>
14.1	elektros instaliacijos schema	14
14.1.1	Suvienodintos elektros instaliacijos schemos legenda	14

## 1 Apie dokumentaciją

## 1.1 Apie šį dokumentą



## ĮSPĖJIMAS

Užtikrinkite, kad įrengimo, bendrosios bei techninės priežiūros ir remonto darbai bei naudojamos medžiagos atitiktų Daikin instrukcijas (įskaitant visus dokumentus, pateiktus "Dokumentacijos rinkinyje"). Be to, būtina laikytis visų taikomų teisės aktų ir darbus leidžiama vykdyti tik kvalifikuotiems specialistams. Europoje ir teritorijose, kur galioja IEC standartai, taikomas standartas EN/IEC 60335-2-40.



## INFORMACIJA

Įsitikinkite, kad naudotojas turi spausdintą dokumentaciją ir paprašykite jo pasilikti ją ateičiai.

## Tikslinė auditorija

Įgaliotieji montuotojai



## INFORMACIJA

Šiame dokumente pateikiamos tik su lauko bloku susijusios įrengimo instrukcijos. Informacijos apie tai, kaip įrengti patalpos bloką (jį sumontuoti, prijungti šaltnešio vamzdyną ir elektros laidus...), rasite patalpos bloko įrengimo vadove.

## Dokumentacijos rinkinys

Šis dokumentas yra dokumentacijos rinkinio dalis. Rinkinį sudaro:

- **Bendrosios saugos atsargumo priemonės:**
  - Saugos instrukcijos, kurias jums BŪTINA perskaityti prieš įrengiant
  - Formatas: popierinis dokumentas (lauko bloko dėžėje)
- **Lauko bloko įrengimo vadovas:**
  - Įrengimo instrukcijos
  - Formatas: popierinis dokumentas (lauko bloko dėžėje)
- **Trumpasis montuotojo vadovas:**
  - Pasiruošimas įrengti, nuorodos, ...
  - Formatas: skaitmeniniai failai puslapyje <https://www.daijin.eu>. Norėdami rasti savo modelį, naudokite paieškos funkciją 🔍.

Naujausios pateiktos dokumentacijos versijos bus pateiktos regioninėje Daikin svetainėje arba jas platins pardavėjai.

Nuskaitykite toliau pateiktą QR kodą: svetainėje Daikin rasite visą dokumentacijos rinkinį ir daugiau informacijos apie savo gaminį.



Originali dokumentacija yra anglų kalba. Dokumentai visomis kitomis kalbomis yra vertimai.

## Techniniai inžineriniai duomenys

- Naujausių techninių duomenų **dalinį rinkinį** galima rasti regioninėje Daikin svetainėje (prieinamoje viešai).
- **Visas** naujausių techninių duomenų rinkinys yra Daikin Business Portal (būtinas autentifikavimas).

## 2 Konkrečios montuotojo saugos instrukcijos

Visada laikykitės toliau pateiktų saugos nurodymų ir taisyklių.

### Bloko įrengimas (žr. sk. "4 Įrenginio montavimas" [p 7])



#### ĮSPĖJIMAS

Įrengimo darbus turi atlikti montuotojas. Naudojamos medžiagos ir įrengimo eiga turi atitikti galiojančius teisės aktus. Europoje galioja standartas EN378.

### Įrengimo vieta (žr. sk. "4.1 Montavimo vietos paruošimas." [p 7])



#### ATSARGIAI

- Patikrinkite, ar įrengimo vieta atlaikys bloko svorį. Prastai įrengus, kils pavojus. Be to, gali atsirasti vibracija arba neįprastas veikimo triukšmas.
- Palikite pakankamai erdvės priežiūrai.
- NEMONTUOKITE bloko taip, kad jis liestųsi su lubomis arba siena, nes kitaip gali atsirasti vibracija.



#### ĮSPĖJIMAS

Prietaisą būtina sandėliuoti taip, kad būtų išvengta mechaninių pažeidimų. Sandėliuokite gerai vėdinamoje patalpoje, kur nebūtų nuolat veikiančių uždegimo šaltinių (pvz., atviros liepsnos, veikiančių dujinių prietaisų ar elektrinių šildytuvų). Patalpos dydis turi atitikti bendrąsias saugos atsargumo priemones.

### Vamzdyno įrengimas (žr. sk. "5 Vamzdžių montavimas" [p 8])



#### ATSARGIAI

Padalytosios sistemos vamzdyną ir jungtis gyvenamosiose patalpose reikia įrengti fiksuotai, išskyrus jungtis, kurios vamzdyną jungia tiesiogiai prie patalpos blokų.



#### ATSARGIAI

- Gabenant blokus su R32 šaltnešiu, vietoje draudžiami kietojo litavimo ir suvirinimo darbai.
- Įrengiant šaldymo sistemą, dalys, iš kurių bent viena yra užpildyta, turi būti jungiamos vadovaujantis toliau nurodytais reikalavimais: gyvenamosiose erdvėse draudžiama įrengti nenuolatinės R32 šaltnešio jungtis, nebent vietoje įrengiamos jungtys, skirtos tiesiogiai sujungti patalpos bloką su vamzdynu. Vietoje įrengiamos jungtys, tiesiogiai jungiančios vamzdyną su patalpos blokais, turi būti nenuolatinės.



#### ĮSPĖJIMAS

Prieš paleisdami kompresorių, gerai prijunkite šaltnešio vamzdyną. Jei šaltnešio vamzdynas NEBUS prijungtas ir paleidus kompresorių bus atidarytas uždarymo vožtuvas, bus įtraukta oro. Dėl to šaldymo kontūre susidarys nenormalus slėgis ir gali būti apgadinta įranga arba netgi kas nors gali būti sužalotas.



#### ATSARGIAI

NEATIDARYKITE vožtuvų, kol nebaigėte platinti. Kitaip gali atsirasti šaltnešio dujų nuotėkis.



#### PAVOJUS! GALI SPROGTI

NEATIDARYKITE uždarymo vožtuvų, kol nesibaigė vakuuminis džiovinimas.

### Šaltnešio įkrovimas (žr. sk. "6 Aušalo įleidimas" [p 10])



#### ĮSPĖJIMAS

- Įrenginyje esantis aušalas yra šiek tiek degus, bet paprastai nuotėkio NEBŪNA. Jei patalpoje išteka aušalas, jam kontaktuojant su degikliu, šildytuvu ar viryklės ugnimi gali kilti gaisras arba susidaryti kenksmingos dujos.
- IŠJUNKITE visus degančius šildymo prietaisus, išvėdinkite patalpą ir susisiekite su pardavėju, iš kurio įsigijote įrenginį.
- NENAUDOKITE įrenginio, kol techninės priežiūros specialistas nepatvirtino, kad sistemos dalis, iš kurios išteko aušalas, yra sutaisyta.



#### ĮSPĖJIMAS

- Kaip aušalą naudokite tik R32. Kitos medžiagos gali sukelti sprogimus ir nelaimingus atsitikimus.
- R32 sudėtyje yra fluorintų šiltnamio efektą sukeliančių dujų. Jo pasaulinio atšilimo potencialo (GWP) vertė – 675. NEIŠLEISKITE šių dujų į atmosferą.
- Įleidami aušalą VISADA mūvėkite apsaugines pirštines ir dėvėkite apsauginius akinius.



#### ĮSPĖJIMAS

NEKADA nelieskite ištekęsio šaltnešio. Kitaip dėl nušalimo gali atsirasti rimtų žaizdų.

### Elektros sistemos įrengimas (žr. sk. "7 Elektros instaliacija" [p 11])



#### ĮSPĖJIMAS

- Visą elektros instaliaciją TURI įrengti įgaliotasis elektrikas, laikydamasis taikomų nacionalinių instaliacijos reglamentų.
- Prijunkite elektros jungtis prie fiksuotosios instaliacijos.
- Visi vietoje įsigyti komponentai ir visos elektros sistemos TURI atitikti galiojančius teisės aktus.



#### ĮSPĖJIMAS

- Jei maitinimo šaltinyje nebus nulinės fazės arba ji bus netinkamai prijungta, gali būti sugadinta įranga.
- Įrenkite tinkamą įžeminimą. NESUJUNKITE įrenginio įžeminimo laido su inžinerinių tinklų vamzdžiu, viršįtampių ribotuviu arba telefono įžeminimo laidu. Netinkamai įžeminus sistemą, galima gauti elektros smūgį.
- Įrenkite reikiamus saugiklius arba jungtuvus.
- Apsaugokite elektros laidus kabelių dirželiais, kad kabeliai NEPALIESTŲ aštrių kraštų arba vamzdyno, ypač – aukšto slėgio pusėje.
- NENAUDOKITE laidų su izoliacija, ilginimo kabelių ir žvaigždinės sistemos jungčių. Jos gali sukelti perkaitimą, elektros šoką arba gaisrą.
- NEMONTUOKITE fazę kompensuojančio kondensatoriaus, kadangi šiame bloke sumontuotas inverteris. Fazę kompensuojantis kondensatorius sumažins našumą ir gali sukelti nelaimingų atsitikimų.



#### ĮSPĖJIMAS

VISADA naudokite daugiagylius maitinimo kabelius.



#### ĮSPĖJIMAS

Naudokite visų polių atjungimo tipo jungtuvą su bent 3 mm tarpu tarp kontaktinių taškų, užtikrinantį visišką atjungimą pagal viršįtampio III kategoriją.

## 3 Apie dėžę

### ĮSPĖJIMAS

Jei pažeidžiamas maitinimo kabelis, siekiant išvengti rizikos, jį TURI pakeisti gamintojas, jo techninės priežiūros atstovas arba kiti panašią kvalifikaciją turintys asmenys.

### ĮSPĖJIMAS

NEJUNKITE maitinimo kabelio prie patalpos bloko. Kitaip galite gauti elektros smūgį arba sukelti gaisrą.

### ĮSPĖJIMAS

- Gaminyje NENAUDOKITE vietinių elektros sistemos dalių.
- NENUKREIPKITE, pvz., drenažo siurblio ir kt. komponentų maitinimo nuo kontaktų bloko. Kitaip galite gauti elektros smūgį arba sukelti gaisrą.

### ĮSPĖJIMAS

Laikykite jungiamuosius laidus atokiai nuo šiluminės izoliacijos neturinčių varinių vamzdžių, nes tokie vamzdžiai labai įkaista.

### PAVOJUS! PAVOJUS ŽŪTI NUO ELEKTROS SROVĖS

Visos elektrinės dalys (įskaitant termistorius) yra maitinamos elektra. NELIESKITE jų plikomis rankomis.

### PAVOJUS! PAVOJUS ŽŪTI NUO ELEKTROS SROVĖS

Atjunkite elektros tiekimą ilgiau nei 10 minučių ir prieš pradėdami priežiūros darbus išmatuokite įtampą pagrindinės grandinės kondensatoriuose arba elektriniuose komponentuose. Kad galėtumėte liesti elektrinius komponentus, įtampa TURI būti žemesnė nei 50 V (NS). Kontaktų vietą rasite elektros instaliacijos schemoje.

Patalpos bloko įrengimo užbaigimas (žr. sk. "[8 Lauko įrenginio montavimo pabaiga](#)" [p 12])

### PAVOJUS! PAVOJUS ŽŪTI NUO ELEKTROS SROVĖS

- Užtikrinkite, kad sistema būtų tinkamai įžeminta.
- Prieš pradėdami priežiūros darbus, atjunkite elektros tiekimą.
- Prieš įjungdami elektros tiekimą, sumontuokite jungiklių dėžutės dangtį.

Atidavimas eksploatuoti (žr. sk. "[10 Įdiegimas į eksploataciją](#)" [p 12])

### PAVOJUS! PAVOJUS ŽŪTI NUO ELEKTROS SROVĖS

### PAVOJUS! GALIMA NUSIDEGINTI / NUSIPLIKYTI

### ATSARGIAI

NEVYKDYKITE eksploatacijos bandymo dirbdami prie patalpos bloko.

Vykdam eksploatacijos bandymą, veikia NE TIK lauko blokas, bet ir prijungtas patalpos blokas. Vykdam eksploatacijos bandymą, pavojinga dirbti prie patalpos bloko.

### ATSARGIAI

NEKIŠKITE pirštų, strypų ar kitų daiktų į oro išleidimo ar išleidimo angą. NENUIMKITE ventiliatoriaus apsaugo. Dideliu greičiu besisukantis ventiliatorius gali sužaloti.

Techninė ir bendroji priežiūra (žr. sk. "[11 Techninė priežiūra ir tvarkymas](#)" [p 13])

### PAVOJUS! PAVOJUS ŽŪTI NUO ELEKTROS SROVĖS

### PAVOJUS! GALIMA NUSIDEGINTI / NUSIPLIKYTI

### ĮSPĖJIMAS

- Prieš atlikdami bet kokius priežiūros arba taisymo veiksmus, VISADA išjunkite tiekimo skydo grandinės pertraukiklį, išimkite saugikius arba atidarykite įrenginio saugos įtaisus.
- 10 min. po maitinimo šaltinio išjungimo NELIESKITE dalių, kuriomis teka elektros srovė, nes gali kilti aukštos įtampos pavojus.
- Atkreipkite dėmesį, kad kai kurios elektros instaliacijos dėžutės dalys yra įkaitusios.
- Jokiu būdu NELIESKITE laidžios dalies.
- NEPLAUKITE įrenginio. Tai gali sukelti elektros smūgį arba gaisrą.

### Apie kompresorius

### PAVOJUS! PAVOJUS ŽŪTI NUO ELEKTROS SROVĖS

- Naudokite šį kompresorių tik su įžeminta sistema.
- Prieš pradėdami kompresoriaus priežiūros darbus, išjunkite maitinimą.
- Atlikę priežiūros darbus, prijunkite atgal jungiklių dėžutės dangtį ir priežiūros dangtį.

### ATSARGIAI

VISADA dėvėkite apsauginius akinius ir mūvėkite apsaugines pirštines.

### PAVOJUS! GALI SPROGTI

- Kompresoriui nuimti panaudokite vamzdžių pjoviklį.
- NENAUDOKITE kietojo litavimo antgalio.
- Naudokite tik patvirtintus šaltnešius ir tepimo priemones.

### PAVOJUS! GALIMA NUSIDEGINTI / NUSIPLIKYTI

NELIESKITE kompresoriaus plikomis rankomis.

### Trikčių šalinimas (žr. sk. "[12 Trikčių šalinimas](#)" [p 13])

### PAVOJUS! PAVOJUS ŽŪTI NUO ELEKTROS SROVĖS

- Kai įrenginys NEVEIKIA, spausdintinės plokštės šviesos diodai IŠSIJUNGA, kad būtų taupoma energija.
- Net kai šviesos diodai nešviečia, kontaktų blokas ir PCB gali būti maitinami.

## 3 Apie dėžę

### 3.1 Lauko įrenginys

#### 3.1.1 Lauko įrenginio priedų nuėmimas

Įsitikinkite, kad su bloku pateikti visi toliau nurodyti priedai.

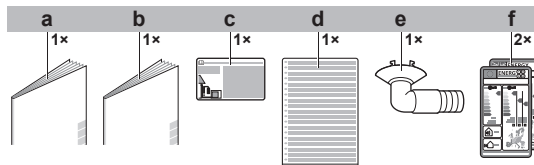

- a Bendrosios saugos atsargumo priemonės
- b Lauko bloko įrengimo vadovas
- c Fluorintų šiltnamio efektą sukeliančių dujų etiketė

- d Daugiakalbė fluorintų šiltnamio efektą sukeliančių dujų etiketė
- e Drenažo kamštis (pakuotės dėžės apačioje)
- f Energijos etiketė

## 4 Įrenginio montavimas



### ĮSPĖJIMAS

Įrengimo darbus turi atlikti montuotojas. Naudojamos medžiagos ir įrengimo eiga turi atitikti galiojančius teisės aktus. Europoje galioja standartas EN378.

### 4.1 Montavimo vietos paruošimas.



### ĮSPĖJIMAS

Prietaisą būtina sandėliuoti taip, kad būtų išvengta mechaninių pažeidimų. Sandėliuokite gerai vėdinamoje patalpoje, kur nebūtų nuolat veikiančių uždegimo šaltinių (pvz., atviros liepsnos, veikiančių dujinių prietaisų ar elektrinių šildytuvų). Patalpos dydis turi atitikti bendrąsias saugos atsargumo priemones.

#### 4.1.1 Lauko įrenginio montavimo vietos reikalavimai

Atsižvelkite į šias rekomendacijas:

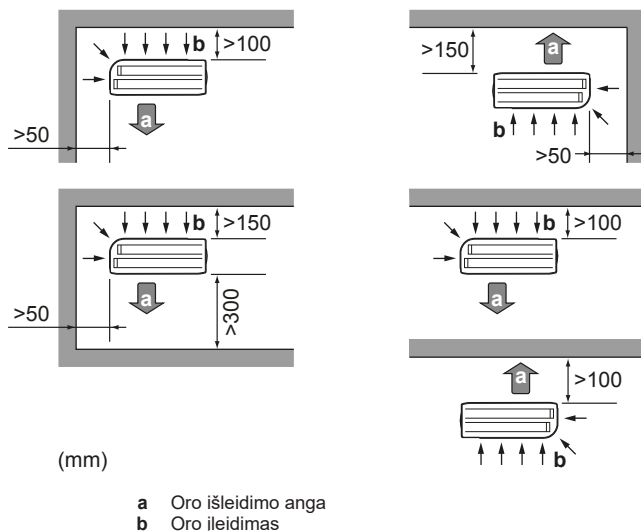

### PRANEŠIMAS

Sienos aukštis lauko bloko išvesties pusėje TURI būti  $\leq 1\ 200$  mm.

Įrenginio NEMONTUOKITE garsui jautriose vietose (pvz., šalia miegamojo), kad įrenginio keliamas triukšmas netrukdytų.

**Pastaba:** Jeigu konkrečioje montavimo vietoje matuojamas garsas, išmatuota vertė gali būti didesnė už duomenų knygos skyriuje "Garso spektras" nurodytą garso slėgio lygį dėl aplinkos triukšmo ir garso atspindžių.



### INFORMACIJA

Garso slėgio lygis mažesnis nei 70 dBA.

Lauko blokas skirtas įrengti tik lauke ir eksploatuoti tolesnėje lentelėje nurodytoje aplinkos temperatūroje (nebent prijungto patalpos bloko eksploatacijos vadove nurodyta kitaip).

Vėsinimas	Šildymas
-10~50°C (sausosio termometro)	-20~24°C (sausosio termometro)

#### 4.1.2 Papildomi lauko įrenginio montavimo vietos reikalavimai šalto klimato zonose

Apsaugokite lauko įrenginį nuo sniego ir pasirūpinkite, kad jo NIEKADA neapsnigtų.

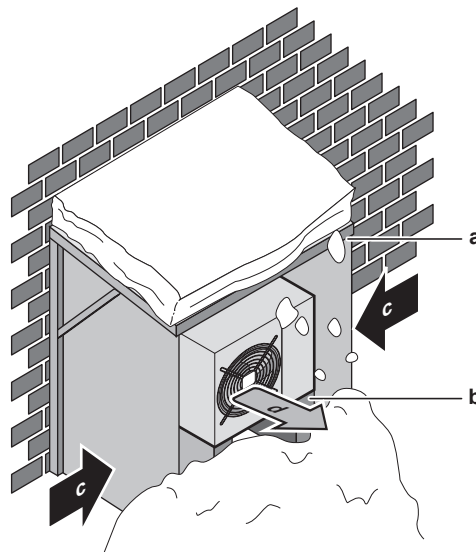

- a Sniego dangtis arba pastogė
- b Pagrindas
- c Vyraujanti vėjo kryptis
- d Oro išleidimo anga

Rekomenduojama palikti bent 150 mm tarpą po bloku (jei pasitaiko intensyvių snygių – 300 mm). Be to, užtikrinkite, kad blokas kabėtų būtų bent 100 mm virš maksimalaus tikėtino sniego lygio. Jei būtina, įrenkite padėklą. Žr. skirsnį "4.2 Lauko įrenginio montavimas." [ 7], kur rasite papildomos informacijos.

Vietovėse, kur būna daug sniego, labai svarbu pasirinkti montavimo vietą, kurioje įrenginio NEAPSNIKTŲ. Jei galimas šoninis snygis, užtikrinkite, kad sniego NEPATEKTŲ ant šilumokaičio spiralės. Jei reikia, sumontuokite sniego dangtį arba pastogę ir pagrindą.

## 4.2 Lauko įrenginio montavimas.

### 4.2.1 Montavimo struktūros paruošimas

Jei vibracija gali būti perduodama pastatui, naudokite guminius vibracijos apsaugus (vietinis tiekimas).

Pasiruoškite 4 ankerinių varžtų (M8 arba M10), veržlių ir poveržlių rinkinius (vietinis tiekimas).

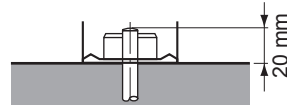

## 5 Vamzdžių montavimas

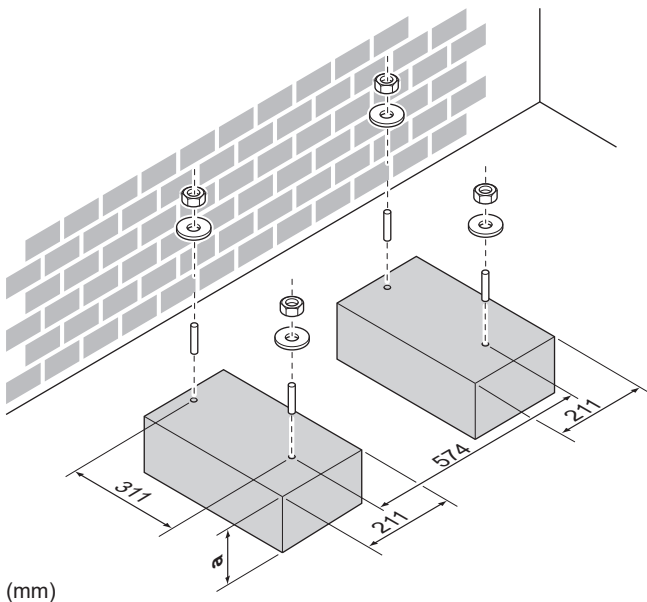

(mm)

a 100 mm virš tikėtino sniego lygio

### 4.2.2 Lauko įrenginio montavimas

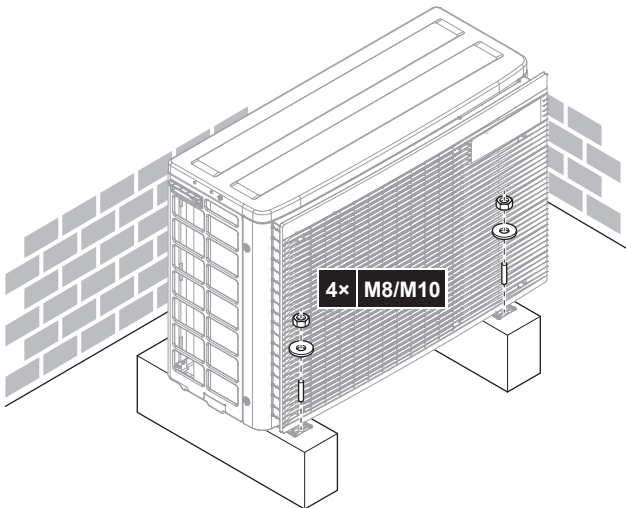

### 4.2.3 Drenažo užtikrinimas



#### PRANEŠIMAS

Jei blokas įrengiamas šalto klimato juostoje, reikia imtis atitinkamų priemonių, kad ištekantis kondensatas NEUŽŠALTŲ.



#### PRANEŠIMAS

Jei lauko bloko drenažo angas blokuoja montavimo pagrindas arba grindų paviršius, ≤30 mm po lauko bloko kojomis nustatykite papildomus kojų pagrindus.



#### INFORMACIJA

Informacijos apie galimas parinktis teiraukitės pardavėjo.

- 1 Užkimškite drenažo liniją kamščiu.
- 2 Naudokite Ø16 mm žarną (vietinis tiekimas).

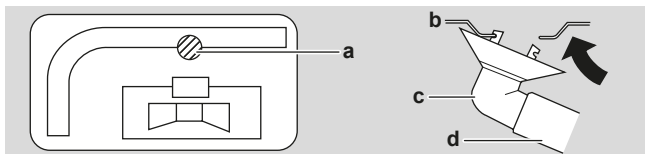

- a Drenažo anga
- b Apatinis rėmas
- c Drenažo kamštis
- d Žarna (vietinis tiekimas)

## 5 Vamzdžių montavimas

### 5.1 Aušalo vamzdelių paruošimas

#### 5.1.1 Reikalavimai šaltnešio vamzdynui



#### ATSARGIAI

Padalytosios sistemos vamzdyną ir jungtis gyvenamosiose patalpose reikia įrengti fiksuotai, išskyrus jungtis, kurios vamzdyną jungia tiesiogiai prie patalpos bloką.



#### PRANEŠIMAS

Vamzdynas ir kitos suslėgtosios dalys turi būti tinkamos šaltnešiui. Šaltnešio vamzdyne naudokite fosforo rūgštimi deoksiduotas varines besiūles dalis.

- Pašalinių medžiagų (įskaitant gamybinę alyvą) kiekis vamzdyne turi būti ≤30 mg/10 m.

#### Šaltnešio vamzdyno skersmuo

Vamzdžio išorinis skersmuo (mm)	
Skysčio vamzdynas	Dujų vamzdynas
Ø6,4	Ø9,5

#### Šaltnešio vamzdyno medžiaga

- **Vamzdyno medžiaga:** fosforo rūgštimi deoksiduotas besiūlis varis
- **Platėjimo jungtys:** naudokite tik grūdintą medžiagą.
- **Vamzdyno grūdinimo rūšis ir storis:**

Išorinis skersmuo (Ø)	Grūdinimo rūšis	Storis (t) <sup>(a)</sup>	
6,4 mm (1/4 col.)	Grūdinta (O)	≥0,8 mm	
9,5 mm (3/8 col.)	Grūdinta (O)		

<sup>(a)</sup> Atsižvelgiant į galiojančius teisės aktus ir įrenginio maksimalų darbinį slėgį (žr. "PS High" bloko vardinėje plokštelėje), gali reikėti storesnio vamzdyno.

### 5.1.2 Aušalo vamzdelių izoliacija

- Kaip izoliacinę medžiagą naudokite poroloną:
  - šilumos perdavimo koeficientas turi siekti 0,041–0,052 W/mK (0,035–0,045 kcal/mh°C);
  - atsparumas temperatūrai turi būti bent 120°C.
- Izoliacijos storis

Vamzdžio išorinis skersmuo (Ø <sub>p</sub> )	Izoliacijos vidinis skersmuo (Ø <sub>i</sub> )	Izoliacijos storis (t)
6,4 mm (1/4 col.)	8~10 mm	≥10 mm
9,5 mm (3/8 col.)	10~14 mm	≥13 mm

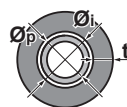

Jei temperatūra yra aukštesnė nei 30°C, o drėgnumas didesnis nei RH 80%, izoliacinės medžiagos turi būti mažiausiai 20 mm storio, kad ant jų paviršiaus nesusidarytų kondensato.

## 5.1.3 Šaltnešio vamzdžio ilgis ir aukščio skirtumas

Kas?	Atstumas
Maksimalus leistinas vamzdžio ilgis	20 m
Minimalus leistinas vamzdžio ilgis	1,5 m
Maksimalus leistinas aukščio skirtumas	15 m

## 5.2 Aušalo vamzdžių prijungimas



**PAVOJUS! GALIMA NUSIDEGINTI / NUSIPLIKYTI**



**ATSARGIAI**

- Gabenant blokus su R32 šaltnešiu, vietoje draudžiami kietojo litavimo ir suvirinimo darbai.
- Įrengiant šaldymo sistemą, dalys, iš kurių bent viena yra užpildyta, turi būti jungiamos vadovaujantis toliau nurodytais reikalavimais: gyvenamosiose erdvėse draudžiama įrengti nenuolatines R32 šaltnešio jungtis, nebent vietoje įrengiamos jungtys, skirtos tiesiogiai sujungti patalpos bloką su vamzdynu. Vietoje įrengiamos jungtys, tiesiogiai jungiančios vamzdyną su patalpos blokais, turi būti nenuolatines.

### 5.2.1 Aušalo vamzdžių prijungimas prie lauke naudojamo įrenginio

- **Vamzdžio ilgis.** Stenkitės, kad vietinis vamzdynas būtų kaip įmanoma trumpesnis.
- **Vamzdžio apsauga.** Apsaugokite vietinį vamzdyną nuo fizinių pažeidimų.



**ĮSPĖJIMAS**

Prieš paleisdami kompresorių, gerai prijunkite šaltnešio vamzdyną. Jei šaltnešio vamzdynas NEBUS prijungtas ir paleidus kompresorių bus atidarytas uždarymo vožtuvas, bus įtraukta oro. Dėl to šaldymo kontūre susidarys nenormalus slėgis ir gali būti apgadinata įranga arba netgi kas nors gali būti sužalotas.



**PRANEŠIMAS**

- Naudokite platinimo veržlę, pritvirtintą prie bloko.
- Siekdami išvengti dujų nuotėkio, šaldymo alyvą tepkite TIK išplatėjimo viduje. Naudokite šaldymo alyvą, skirtą R32 (FW68DA).
- **NENAUDOKITE** lankstų pakartotinai.

- 1 Prijunkite skystojo šaltnešio jungtį, vedančią iš patalpos bloko, į lauko bloko skysčio uždarymo vožtuvą.

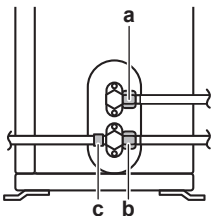

- a Skysčio uždarymo vožtuvas
- b Dujų uždarymo vožtuvas
- c Priežiūros anga

- 2 Prijunkite dujinio šaltnešio jungtį, vedančią iš patalpos bloko, į lauko bloko dujų uždarymo vožtuvą.



**PRANEŠIMAS**

Aušalo vamzdelius tarp patalpose ir lauke naudojamų įrenginių rekomenduojama tiesti kanaluose arba apvynioti užbaigimo juosta.

## 5.3 Aušalo vamzdžių tikrinimas

### 5.3.1 Nuotėkio tikrinimas



**PRANEŠIMAS**

NEVIRŠYKITE įrenginio maksimalaus darbinio slėgio (žr. "PS High" žr. įrenginio informacinėje lentelėje).



**PRANEŠIMAS**

VISADA naudokite tik rekomenduojamą didmenininko tiekiamą burbuliukų testo tirpalą.

NIEKADA nenaudokite muiluoto vandens:

- Dėl muiluoto vandens gali įtrūkti sudedamosios dalys, pvz., kūginės veržlės arba stabdymo vožtuvų dangteliai.
- Muiluotame vandenyje gali būti druskos, sugeriančią drėgmę, kuri užšals, atšalus vamzdeliams.
- Muiluotame vandenyje yra amoniako, dėl kurio gali atsirasti kūginių jungčių korozija (tarp žalvarinės kūginės veržlės ir varinio išplatėjimo).

- 1 Įleiskite į sistemą azoto dujų, kad slėgio matuoklis rodytų bent 200 kPa (2 bar). Rekomenduojame didinti slėgį iki 3000 kPa (30 bar), kad aptiktumėte nedidelį nuotėkį.
- 2 Patikrinkite, ar yra nuotėkis, visas jungtis ištepdami burbuliukų testo tirpalu.
- 3 Išleiskite visas azoto dujas.

### 5.3.2 Kaip atlikti vakuuminio džiovinimo procedūrą



**PAVOJUS! GALI SPROGTI**

NEATIDARYKITE uždarymo vožtuvų, kol nesibaigė vakuuminis džiovinimas.

- 1 Suformuokite sistemoje vakuumą, kol kolektoriaus slėgis pasieks -0,1 MPa (-1 bar).
- 2 Palaukite 4–5 minutes ir patikrinkite slėgį:

Jei slėgis...	Tada...
Nesikeičia	Sistemoje nėra drėgmės. Ši procedūra baigta.
Didėja	Sistemoje yra drėgmės. Eikite į kitą žingsnį.

- 3 Palaikykite sistemoje vakuumą bent 2 valandas, kad kolektoriuje būtų -0,1 MPa (-1 bar) slėgis.
- 4 Išjungę siurbį, tikrinkite slėgį bent 1 valandą.
- 5 Jei NEPASIEKSITE tikslinio vakuumo arba NEPAVYKS išlaikyti vakuumo 1 valandą, atlikite šiuos veiksmus:
  - Vėl patikrinkite, ar nėra nuotėkių.
  - Pakartokite vakuuminio džiovinimo procedūrą.



**PRANEŠIMAS**

Sumontavę šaltnešio vamzdyną ir atlikę vakuuminio džiovinimo procedūrą, atidarykite uždarymo vožtuvus. Jei paleisite sistemą su uždarytais uždarymo vožtuvais, gali sugesti kompresorius.

## 6 Aušalo įleidimas

### 6 Aušalo įleidimas

#### 6.1 Apie šaltnešį

Šiame produkte yra fluorintų šiltnamio efektą sukeliančių dujų. NEIŠLEISKITE dujų į atmosferą.

Aušalo tipas: R32

Pasaulinio atšilimo potencialo (GWP) reikšmė: 675

Laikantis taikomų teisės aktų, įrenginį gali tekti periodiškai tikrinti dėl aušalo nuotėkio. Dėl išsamesnės informacijos kreipkitės į montuotoją.



#### ĮSPĖJIMAS! ŠIEK TIEK LIEPSNI MEDŽIAGA

Įrenginyje esantis aušalas yra šiek tiek degus.



#### ĮSPĖJIMAS

- Įrenginyje esantis aušalas yra šiek tiek degus, bet paprastai nuotėkio NEBŪNA. Jei patalpoje išteka aušalas, jam kontaktuojant su degiklio, šildytuvo ar viryklės ugnimi gali kilti gaisras arba susidaryti kenksmingos dujos.
- IŠJUNKITE visus degančius šildymo prietaisus, išvėdinkite patalpą ir susisiekite su pardavėju, iš kurio įsigijote įrenginį.
- NENAUDOKITE įrenginio, kol techninės priežiūros specialistas nepatvirtino, kad sistemos dalis, iš kurios išteko aušalas, yra sutaisyta.



#### ĮSPĖJIMAS

Prietaisą būtina sandėliuoti taip, kad būtų išvengta mechaninių pažeidimų. Sandėliuokite gerai vėdinamoje patalpoje, kur nebūtų nuolat veikiančių uždegimo šaltinių (pvz., atviros liepsnos, veikiančių dujinių prietaisų ar elektrinių šildytuvų). Patalpos dydis turi atitikti bendrąsias saugos atsargumo priemones.



#### ĮSPĖJIMAS

- NEGALIMA pradurti ar deginti aušalo ciklo dalių.
- Atitirpinimo procesui paspartinti NEGALIMA naudoti valomųjų medžiagų ar priemonių, kurių nerekomendavo gamintojas.
- Žinotina, kad sistemoje esantis aušalas yra bekvapis.



#### ĮSPĖJIMAS

NIEKADA nelieskite ištekėjusio šaltnešio. Kitaip dėl nušalimo gali atsirasti rimtų žaizdų.

#### 6.2 Papildomo aušalo kiekio nustatymas

Jeigu bendras skysčio vamzdžių ilgis yra...	Tai...
≤10 m	NEPILKITE papildomo aušalo.
>10 m	$R = (\text{bendras skysčio vamzdžių ilgis (m)} - 10 \text{ m}) \times 0,020$ $R = \text{Papildomas kiekis (kg) (suapvalinta iki 0,01 kg)}$



#### INFORMACIJA

Vamzdžių ilgis – tai skysčio vamzdžių ilgis į vieną pusę.

#### 6.3 Iš naujo užpildomo aušalo kiekio nustatymas



#### INFORMACIJA

Jei reikia visai iš naujo užpildyti, bendras aušalo kiekis: gamykloje įleisto aušalo kiekis (žr. įrenginio informacinėje lentelėje) + nustatytas papildomas kiekis.

#### 6.4 Papildomo aušalo įleidimas



#### ĮSPĖJIMAS

- Kaip aušalą naudokite tik R32. Kitos medžiagos gali sukelti sproгимus ir nelaimingus atsitikimus.
- R32 sudėtyje yra fluorintų šiltnamio efektą sukeliančių dujų. Jo pasaulinio atšilimo potencialo (GWP) vertė – 675. NEIŠLEISKITE šių dujų į atmosferą.
- Įleidami aušalą VISADA dėvėkite apsaugines pirštines ir dėvėkite apsauginius akinius.

**Prielaida:** Prieš įleidami aušalą, įsitikinkite, kad aušalo vamzdžiai prijungti ir patikrinti (atlikus nuotėkio bandymą ir vakuuminį džiovinimą).

- Prijunkite aušalo cilindą prie techninės priežiūros angos.
- Įpilkite papildomo aušalo.
- Atidarykite dujų stabdymo vožtuvą.

#### 6.5 Fluorintų šiltnamio efektą sukeliančių dujų etiketės tvirtinimas

- Užpildykite etiketę:

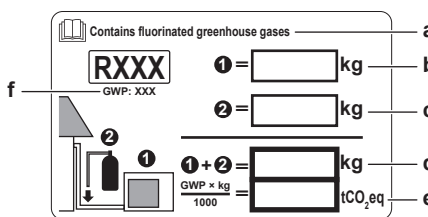

- Jeigu su įrenginiu pateikta daugiakalbė fluorintų šiltnamio efektą sukeliančių dujų etiketė (žr. priedus), nulupkite reikiamos kalbos lipduką ir priklijuokite a viršuje.
- Gamyklinė šaltnešio įkrova: žr. įrenginio vardinę plokštelę
- Papildomas įpildo šaltnešio kiekis
- Visa šaltnešio įkrova
- Visos šaltnešio įkrovos **fluorintų šiltnamio efektą sukeliančių dujų kiekis** išreiškiamas CO<sub>2</sub> tonų ekvivalentu.
- GWP = pasaulinio atšilimo potencialas



#### PRANEŠIMAS

Pagal galiojančius teisės aktus, reglamentuojančius fluorintų šiltnamio efektą sukeliančių dujų naudojimą, turi būti nurodomas įrenginio šaltnešio įkrovos svoris ir CO<sub>2</sub> ekvivalentas.

**CO<sub>2</sub> ekvivalentinių tonų kiekio apskaičiavimo formulė:**  
Šaltnešio GWP vertė × bendroji šaltnešio įkrova [kg] / 1 000

Naudokite GWP vertę, nurodytą šaltnešio įkrovos etiketėje.

- Pritvirtinkite etiketę lauke naudojamo įrenginio viduje šalia dujų ir skysčio stabdymo vožtuvų.

## 7 Elektros instaliacija

### PAVOJUS! PAVOJUS ŽŪTI NUO ELEKTROS SROVĖS

#### ĮSPĖJIMAS

- Visą elektros instaliaciją TURI įrengti įgaliotasis elektrikas, laikydamasis taikomų nacionalinių instaliacijos reglamentų.
- Prijunkite elektros jungtis prie fiksuotosios instaliacijos.
- Visi vietoje įsigyti komponentai ir visos elektros sistemos TURI atitikti galiojančius teisės aktus.

#### ĮSPĖJIMAS

VISADA naudokite daugiagyslius maitinimo kabelius.

#### ĮSPĖJIMAS

Naudokite visų polių atjungimo tipo jungtuvą su bent 3 mm tarpu tarp kontaktinių taškų, užtikrinantį visišką atjungimą pagal viršįtampio III kategoriją.

#### ĮSPĖJIMAS

Jei pažeidžiamas maitinimo kabelis, siekiant išvengti rizikos, jį TURI pakeisti gamintojas, jo techninės priežiūros atstovas arba kiti panašią kvalifikaciją turintys asmenys.

#### ĮSPĖJIMAS

NEJUNKITE maitinimo kabelio prie patalpos bloko. Kitaip galite gauti elektros smūgį arba sukelti gaisrą.

#### ĮSPĖJIMAS

- Gaminyje NENAUDOKITE vietinių elektros sistemos dalių.
- NENUKREIPKITE, pvz., drenažo siurblio ir kt. komponentų maitinimo nuo kontaktų bloko. Kitaip galite gauti elektros smūgį arba sukelti gaisrą.

#### ĮSPĖJIMAS

Laikykite jungiamuosius laidus atokiai nuo šiluminės izoliacijos neturinčių varinių vamzdžių, nes tokie vamzdžiai labai įkaista.

### PAVOJUS! PAVOJUS ŽŪTI NUO ELEKTROS SROVĖS

Visos elektrinės dalys (įskaitant termistorius) yra maitinamos elektra. NELIESKITE jų plikomis rankomis.

### PAVOJUS! PAVOJUS ŽŪTI NUO ELEKTROS SROVĖS

Atjunkite elektros tiekimą ilgiau nei 10 minučių ir prieš pradėdami priežiūros darbus išmatuokite įtampą pagrindinės grandinės kondensatoriuose arba elektriniuose komponentuose. Kad galėtumėte liesti elektrinius komponentus, įtampa TURI būti žemesnė nei 50 V (NS). Kontaktų vietą rasite elektros instaliacijos schemoje.

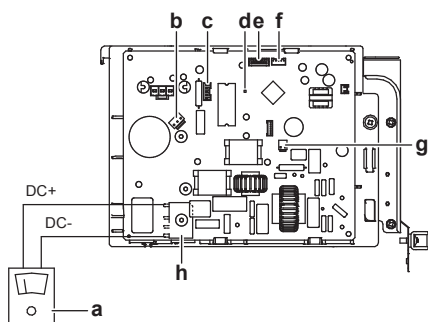

- a Multimetras (NS įtampos diapazonas)  
 b S80 – reversinio elektromagnetinio vožtuvo įvado laidas  
 c S70 – ventiliatoriaus variklio įvado laidas

- d Šviesos diodas  
 e S90 – termistoriaus įvado laidas  
 f S20 – elektroninio išsiplėtimo vožtuvo įvado laidas  
 g S40 – šiluminės perkrovos relės įvado laidas  
 h DB1 – diodų titelis

## 7.1 Standartinių laidų komponentų specifikacijos

### PRANEŠIMAS

Rekomenduojame naudoti viengubus (vienos gyslos) laidus. Jei naudojami laidai iš gijų, šiek tiek susukite gijas, kad laidininko galas būtų vientisas ir galėtumėte tiesiogiai prijungti prie gnybto arba įkišti į apvalų prispaudžiamąjį kontaktą. Išsamiai skaitykite montuotojo trumpojo vadovo sk. "Elektros laidų prijungimo gairės".

Komponentas		
Maitinimo kabelis	Įtampa	220~240 V
	Srovės stipris	RXJ20: 8,86 A RXJ25: 9,69 A RXJ35: 9,70 A
	Fazė	1~
	Dažnis	50 Hz
	Laidų dydžiai	TURI atitikti nacionalinį instaliacijos reglamentą Trigyslis kabelis Laido skerspjūvio plotas grindžiamas srovės stipriu, tačiau jis neturi būti mažesnis nei 2,5 mm <sup>2</sup>
Jungiamasis kabelis (patalpa↔laukas)	Įtampa	220~240 V
	Laido skerspjūvio plotas	Naudokite tik harmonizuotą laidą su dviguba izoliacija, tinkamą naudojamai įtampai Keturgyslis kabelis Bent 1,5 mm <sup>2</sup>
Rekomenduojamas jungtuvas		RXJ20: 10 A RXJ25: 13 A RXJ35: 13 A
Nuotėkio į žemėjimo grandinę jungtuvas / likutinės srovės jungtuvas		TURI atitikti nacionalinį instaliacijos reglamentą

## 7.2 Elektros laidų prijungimas prie lauko įrenginio

- 1 Nuimkite priežiūros dangtį.
- 2 Atidarykite laido spaustuką.
- 3 Kaip nurodyta toliau, prijunkite jungiamąjį ir maitinimo kabelius:

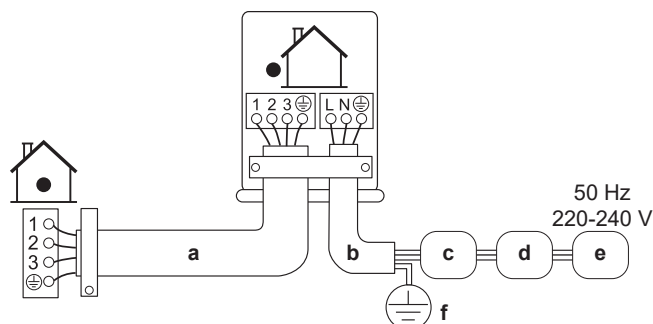

- a Jungiamasis kabelis  
 b Maitinimo kabelis

## 8 Lauko įrenginio montavimo pabaiga

- c Jungtuvas
- d Liekamosios srovės apsaugas
- e Maitinimas
- f Įžeminimas

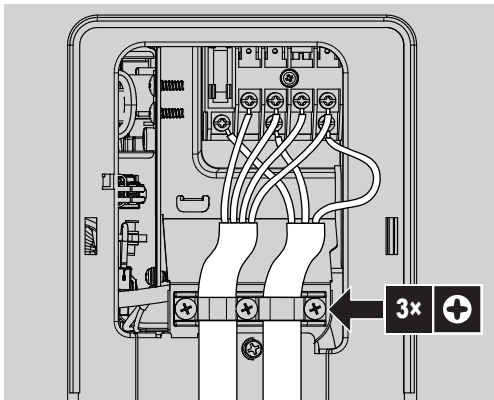

- 4 Gerai priveržkite kontaktų sraigtus. Rekomenduojame naudoti kryžminį atsuktuvą.

## 8 Lauko įrenginio montavimo pabaiga

### 8.1 Lauke naudojamo įrenginio montavimo pabaiga



#### PAVOJUS! PAVOJUS ŽŪTI NUO ELEKTROS SROVĖS

- Užtikrinkite, kad sistema būtų tinkamai įžeminta.
- Prieš pradėdami priežiūros darbus, atjunkite elektros tiekimą.
- Prieš įjungdami elektros tiekimą, sumontuokite jungiklių dėžutės dangtį.

- 1 Izoliuokite ir pritvirtinkite šaltnešio vamzdyną bei kabelius kaip parodyta:

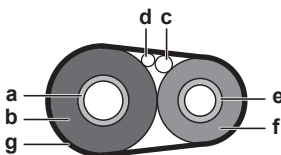

- a Dujų vamzdis
- b Dujų vamzdžio izoliacija
- c Jungiamasis kabelis
- d Vietiniai laidai (jei yra)
- e Skysčio vamzdis
- f Skysčio vamzdžio izoliacija
- g Apdailos juostelė

- 2 Sumontuokite priežiūros dangtį.

## 9 Konfigūracija

### 9.1 Komplexo nuostata

Ši funkcija naudojama vėsinimui, kai lauke žema temperatūra. Ši funkcija suprojektuota kompiuterinės ir panašios įrangos patalpoms. NIEKADA nenaudokite gyvenamojoje arba biuro patalpoje, kur yra žmonių.

### 9.1.1 Infrastruktūros režimo nustatymas

Nutraukus PCB trumpiklį J6, veikimo diapazonas išsiplės iki  $-15^{\circ}\text{C}$ . Pramoninis režimas išsijungs, jei lauko temperatūra nukris žemiau  $-20^{\circ}\text{C}$  ir vėl įsijungs, kai temperatūra vėl pakils.

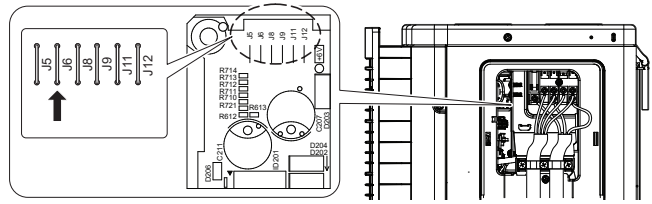

#### INFORMACIJA

- Patalpos blokas dėl įsijungiančio ir išsijungiančio lauko bloko ventiliatoriaus gali su pertrūkiais generuoti triukšmą.
- Patalpose, kur naudojamas pramoninis režimas, NENAUDOKITE drėkintuvų ar kitų drėgnumą galinčių padidinti įtaisų.
- Nutraukus trumpiklį J6, patalpos bloko ventiliatorius nustatomas veikti didžiausiomis apsucomis.
- NENAUDOKITE šios nuostatos gyvenamajame pastate arba biure, kur dirba žmonės.

## 10 Įdiegimas į eksploataciją



#### PRANEŠIMAS

**Bendrasis atidavimo eksploatuoti kontrolinis sąrašas.** Be šiamo skyriuje pateiktų atidavimo eksploatuoti instrukcijų sistemoje Daikin Business Portal (reikia patvirtinti tapatybę) pateikiamas bendrasis atidavimo eksploatuoti kontrolinis sąrašas.

Bendrasis atidavimo eksploatuoti kontrolinis sąrašas papildo šiame skyriuje pateiktas instrukcijas. Atiduodant įrangą eksploatuoti ir perduodant naudotojui, jį galima naudoti kaip rekomendaciją ir ataskaitų šabloną.



#### PRANEŠIMAS

Įrenginį VISADA naudokite su termistoriais ir (arba) slėgio jutikliais/jungkliais. PRIEŠINGU atveju gali sudegti kompresorius.

### 10.1 Kontrolinis sąrašas prieš eksploatacijos pradžią

- 1 Sumontavę įrenginį, patikrinkite toliau išvardytus dalykus.
- 2 Uždarykite įrenginį.
- 3 Įjunkite įrenginio maitinimą.

<input type="checkbox"/>	<b>Patalpose naudojamas įrenginys</b> tinkamai pritvirtintas.
<input type="checkbox"/>	<b>Lauko įrenginys</b> tinkamai pritvirtintas.
<input type="checkbox"/>	Sistema tinkamai <b>įžeminta</b> , o įžeminimo gnybtai užveržti.
<input type="checkbox"/>	<b>Maitinimo šaltinio įtampa</b> atitinka įrenginio identifikacinėje etiketėje nurodytą įtampą.
<input type="checkbox"/>	Jungiklių dėžutėje NĖRA <b>atsilaisvintų jungčių</b> arba sugedusių elektros komponentų.
<input type="checkbox"/>	Vidaus ir lauko įrenginių viduje NĖRA <b>sugadintų komponentų</b> arba <b>suspaustų vamzdžių</b> .
<input type="checkbox"/>	NĖRA <b>aušalo nuotėkio</b> .

<input type="checkbox"/>	<b>Aušalo vamzdžiai</b> (dujinio ir skysto) turi šilumos izoliaciją.
<input type="checkbox"/>	Sumontuoti tinkamo dydžio ir tinkamai izoliuoti <b>vamzdžiai</b> .
<input type="checkbox"/>	Lauke naudojamo įrenginio <b>stabdymo vožtuvai</b> (dujų ir skysčio) visiškai atidaryti.
<input type="checkbox"/>	<b>Drenažas</b> Įsitikinkite, kad skysčiai sklandžiai nuteka. <b>Galima pasekmė:</b> Gali lašėti vandens kondensatas.
<input type="checkbox"/>	Patalpos blokas priima <b>naudotojo sąsajos</b> signalus.
<input type="checkbox"/>	<b>Vidiniam sujungimui</b> panaudoti nurodyti jungiamieji laidai.
<input type="checkbox"/>	<b>Saugikliai, jungtuvai</b> arba vietiniai apsaugos įtaisai turi būti įrengiami pagal šį dokumentą ir NEAPEITI.

## 10.2 Kontrolinis sąrašas pradedant eksploatuoti

<input type="checkbox"/>	<b>Oro išleidimas.</b>
<input type="checkbox"/>	<b>Bandomasis paleidimas.</b>

## 10.3 Bandomasis paleidimas



### INFORMACIJA

Jei atidavimo eksploatuoti metu įvyksta bloko klaida, žr. priežiūros vadovą, kur pateikiamos išsamios trikčių šalinimo gairės.

**Prielaida:** Maitinimo rodikliai TURI patekti į nurodytą diapazoną.

**Prielaida:** Eksploatacijos bandymą galima atlikti vėsinimo arba šildymo režimu.

**Prielaida:** Eksploatacijos bandymą reikia atlikti vadovaujantis patalpos bloko eksploatacijos vadovu, kad visos funkcijos ir dalys veiktų tinkamai.

- 1 Vėsinimo režimu pasirinkite žemiausią programuojamą temperatūrą. Šildymo režimu pasirinkite aukščiausią programuojamą temperatūrą. Prireikus eksploatacijos bandymą galima išjungti.
- 2 Atlikę eksploatacijos bandymą, nustatykite įprastą temperatūros lygį. Vėsinimo režimu: 26~28°C, šildymo režimu: 20~24°C.
- 3 Sistema nustoja veikti praėjus 3 minutėms nuo bloko išjungimo.



### INFORMACIJA

- Net ir išjungtas, įrenginys vartoja energiją.
- Įjungus maitinimą po energijos tiekimo trūkio, grąžinamas paskutinis parinktas režimas.

## 11 Techninė priežiūra ir tvarkymas



### PRANEŠIMAS

**Bendras techninės priežiūros/patikros kontrolinis sąrašas.** Be šiame skyriuje pateiktų techninės priežiūros nurodymų portale Daikin Business Portal taip pat yra ir bendrasis techninės priežiūros/patikros kontrolinis sąrašas (būtinai autentifikavimas).

Bendrąjį techninės priežiūros/patikros kontrolinį sąrašą, papildantį šiame skyriuje pateiktus nurodymus, galima techninės priežiūros metu kaip gaires bei atskaitų teikimo šabloną.



### PRANEŠIMAS

Techninės priežiūros darbus TURI atlikti įgaliotasis montuotojas arba priežiūros atstovas.

Techninės priežiūros darbus rekomenduojame atlikti bent kartą per metus. Tačiau pagal galiojančius teisės aktus gali būti reikalaujama juos atlikti dažniau.



### PRANEŠIMAS

Pagal galiojančius **fluorintų šiltnamio efektą sukeliančių dujų emisijas** reglamentuojančius teisės aktus reikalaujama, kad būtų nurodomas įrenginio aušalo svoris ir CO<sub>2</sub> ekvivalentas.

**Formulė kiekiui CO<sub>2</sub> ekvivalento tonomis apskaičiuoti:**  
aušalo GWP vertė × bendras aušalo kiekis [kg] / 1000

## 12 Trikčių šalinimas

### 12.1 Trikčių diagnostika pagal lauko bloko PCB šviesos diodus

Šviesos diodas	Diagnostika
	Mirksi Normalu. ▪ Patikrinkite patalpos bloką.
	Šviečia ▪ Išjunkite ir vėl įjunkite maitinimą, tada patikrinkite šviesos diodą po maždaug 3 minučių. Jei šviesos diodas vėl įsijungia, vadinasi sugedo lauko bloko PCB.
	Išjungta 1 Maitinimo įtampa (energijai taupyti). 2 Elektros tiekimo triktis. 3 Išjunkite ir vėl įjunkite maitinimą, tada maždaug per 3 minutes patikrinkite šviesos diodą. Jei šviesos diodas vėl IŠSIJUNGIA, vadinasi, įvyko lauko bloko spausdintinės plokštės triktis.



### PAVOJUS! PAVOJUS ŽUTI NUO ELEKTROS SROVĖS

- Kai įrenginys NEVEIKIA, spausdintinės plokštės šviesos diodai IŠSIJUNGIA, kad būtų taupoma energija.
- Net kai šviesos diodai nešviečia, kontaktų blokas ir PCB gali būti maitinami.

## 13 Išmetimas

**PRANEŠIMAS**

NEBANDYKITE išmontuoti sistemos patys: išmontuoti sistemą, tvarkyti aušalo medžiagą, tepalą ir kitas dalis BŪTINA laikantis taikomų teisės aktų. Įrenginius REIKIA pristatyti į specialias pakartotinio panaudojimo, šiukšlių rūšiavimo ir utilizavimo įstaigas.

**INFORMACIJA**

Siekdami apsaugoti aplinką, prieš perkeldami arba išmontuodami bloką atlikite automatinio slėgio mažinimo procedūrą. Slėgio mažinimo procedūros aprašymą rasite priežiūros vadove arba montuotojo trumpajame vadove.

## 14 Techniniai duomenys

- Naujausių techninių duomenų **dalinį rinkinį** galima rasti regioninėje Daikin svetainėje (prieinamoje viešai).
- Visas** naujausių techninių duomenų rinkinys yra Daikin Business Portal (būtinas autentifikavimas).

## 14.1 elektros instaliacijos schema.

Elektros instaliacijos schema pateikiama kartu su bloku, ji pateikta lauko bloke (viršutinės plokštės apatinėje pusėje).

## 14.1.1 Suvienodintos elektros instaliacijos schemos legenda

Taikomų dalių ir numeracijos informacijos rasite ant įrenginio pateiktoje elektros instaliacijos schemoje. Visų dalių numeracija vykdoma arabiškais skaitmenimis didėjančia tvarka, tolesnėje apžvalgoje ji žymima "\*" dalies kode.

Simbolis	Reikšmė	Simbolis	Reikšmė
	Jungtuvas		Apsauginis įžeminimas
	Jungtis		Apsauginis įžeminimas (sraigtas)
	Jungtis		Lygintuvas
	Įžeminimas		Relės jungtis
	Vietinė instaliacija		Trumpojo jungimo jungtis
	Saugiklis		Kontaktas
	Patalpos blokas		Kontaktų juosta
	Lauko blokas		Laidų spaustukas
	Liekamosios srovės apsaugas		

Simbolis	Spalva	Simbolis	Spalva
BLK	Juoda	ORG	Oranžinė
BLU	Mėlyna	PNK	Rožinė
BRN	Ruda	PRP, PPL	Violetinė
GRN	Žalia	RED	raudonos
GRY	Pilka	WHT	Balta
SKY BLU	Žydra	YLW	Geltona

Simbolis	Reikšmė
A*P	Spausdintinės schemos plokštė
BS*	Įjungimo/išjungimo mygtukas, valdymo jungiklis
BZ, H*O	Zirzeklis
C*	Kondensatorius
AC*, CN*, E*, HA*, HE*, HL*, HN*, HR*, MR*_A, MR*_B, S*, U, V, W, X*A, K*R_*, NE	Sujungimas, jungtis
D*, V*D	Diodas
DB*	Diodų tiltas
DS*	DIP jungiklis
E*H	Šildytuvas
FU*, F*U, (informacijos apie charakteristikas, rasite PCB, bloko viduje)	Saugiklis
FG*	Jungtis (rėmo įžeminimas)
H*	Laidų pynė
H*P, LED*, V*L	Kontrolinė lemputė, šviesos diodas
HAP	Šviesos diodas (veikimo stebėjimo, žalias)
HIGH VOLTAGE	Aukštoji įtampa
IES	Jutiklis "Intelligent Eye"
IPM*	Išmanusis maitinimo modulis
K*R, KCR, KFR, KHuR, K*M	Magnetinė relė
L	Teka srovė
L*	Ritė
L*R	Reaktorius
M*	Žingsninis variklis
M*C	Kompresoriaus variklis
M*F	Ventiliatoriaus variklis
M*P	Drenažo siurblio variklis
M*S	Sukiojimo variklis
MR*, MRCW*, MRM*, MRN*	Magnetinė relė
N	Neutralus
n=*, N=*	Praginių pro ferito šerdį skaičius
PAM	Moduliuojamas amplitudės impulsas
PCB*	Spausdintinės schemos plokštė
PM*	Maitinimo modulis
PS	Maitinimo šaltinio perjungimas
PTC*	PTC termistorius
Q*	Izoliuotųjų vartų dvipolis tranzistorius (IGBT)
Q*C	Jungtuvas
Q*DI, KLM	Nuotėkio į žeminimo grandinę jungtuvas
Q*L	Apsauga nuo perkrovos
Q*M	Termojungiklis
Q*R	Liekamosios srovės apsaugas
R*	Varžas
R*T	Termistorius
RC	Imtuvas
S*C	Ribinis jungiklis
S*L	Plūdinis jungiklis
S*NG	Šaltnešio nuotėkio detektorius
S*NPH	Slėgio jutiklis (aukštas slėgis)

Simbolis	Reikšmė
S*NPL	Slėgio jutiklis (žemas slėgis)
S*PH, HPS*	Slėgio jungiklis (aukštas slėgis)
S*PL	Slėgio jungiklis (žemas slėgis)
S*T	Termostatas
S*RH	Drėgnumo jutiklis
S*W, SW*	Valdymo jungiklis
SA*, F1S	Viršįtampio slopintuvas
SR*, WLU	Signalo imtuvas
SS*	Rinkiklis
SHEET METAL	Kontaktų juostos fiksuotoji plokštė
T*R	Transformatorius
TC, TRC	Siųstuvas
V*, R*V	Varistorius
V*R	Diodų tiltelis, izoliuotųjų vartų dvipolio tranzistoriaus (IGBT) maitinimo modulis
WRC	Belaidis nuotolinis valdiklis
X*	Kontaktas
X*M	Kontaktų juosta (blokas)
Y*E	Elektroninio plėtimosi vožtuvo ritė
Y*R, Y*S	Reversinio elektromagnetinio vožtuvo ritė
Z*C	Ferito šerdis
ZF, Z*F	Triukšmo filtras

ERC



Copyright 2021 Daikin